

**Motor GX160 benzin**  
**Maximale Leistung 4,0 kW - 5,5 HP**  
**Betriebsgewicht (ohne Bedienpersonal) 350 kg**  
**Vollast 400 kg**  
**Max. Breite 660 mm**

# EB 05.4

**Konkrete lösungen. Zu jeder zeit**



## TECHNISCHE MERKMALE

Betriebsgewicht ohne Bedienpersonal	kg	350
Vollast	kg	400
Muldenkapazität (Oberkante)	m³	0,310 (0,270)
<b>MOTOR</b>		
Modell	HONDA GX160	
Treibstoff	benzin	
Max. Leistung (3600 rpm)	kW - HP	4,0 - 5,5
Max. Drehmoment (2500 U/min)	Nm	10,8
Hubraum	cc	163
Anzahl Zylinder	n°	1
Kühlung	luft	
Starten	seil	
Verbrauch	lt/h	1,1
<b>HYDRAULIKANLAGE</b>		
Pumpentyp	n°3 Zahnradpumpe	
Kompletter Ölfluss	l/min	25
Ölfluss der Bedienelemente	l/min	14
Max. Betriebsdruck Fahren	bar	190
<b>ANTRIEB</b>		
Type	Hydrostatisch	
Fahrgeschwindigkeit	km/h	1°: 0÷1,8 2°: 0÷3,9
Antriebskraft max	daN	760
Kettenbreite	mm	180
<b>LEISTUNGSMERKMALE</b>		
Bodendruck ohne Bedienpersonal bei leerer Mulde (bei voller Mulde)	kg/cm²	0,13 (0,28)
Max. überwindbare Steigung (bei voller Mulde)	50% - 25°	
<b>ABMESSUNGEN</b>		
Raupenbreite	mm	660
Gesamthöhe	mm	1.180
Anzahl Rollen (pro Seite)	n°	3
<b>FÜLLMENGEN</b>		
Kraftstofftankfüllmenge	lt	3,6
Öltankfüllmenge	lt	18,0
Fassungsvermögen Hydrauliksystem	lt	20,0
Motoröl	lt	0,6
<b>STEUERUNG</b>		
Fahrtrieb	2 Steuerhebel	
Kippvorrichtung der Dumpermulde	1 Steuerhebel	
<b>OPTIONALE AUSSTATTUNG</b>		
Fußbrett Bedienpersonal		

# EB 05.4

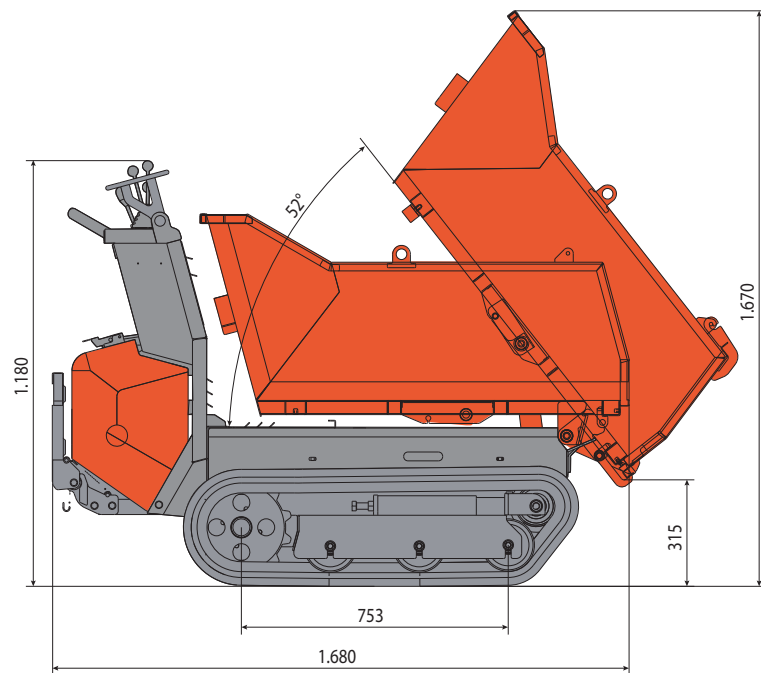
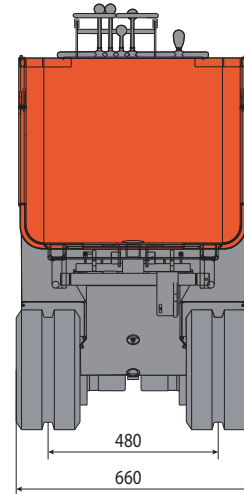

**EUROCOMACH®**

MADE IN ITALY



**Sampierana S.p.a.**

47021 S.Piero in Bagno (FO)

via Leonardo da Vinci, 40

Tel +39 0543.904211

Fax +39 0543.918520

www.eurocomach.com