

Motor Z-482 diesel
Maximale Leistung 9,6 kW - 13,0 HP
Betriebsgewicht (ohne Bedienpersonal) 640 kg
Vollast 800 kg
Max. Breite 830 mm

ED 13.8 N

Konkrete lösungen. Zu jeder zeit



TECHNISCHE MERKMALE

Betriebsgewicht Standardversion (ohne Bedienpersonal)	kg	640
Betriebsgewicht höhenverstellbare Version (ohne Bedienpersonal)	kg	680
Vollast	kg	800
Muldeninhalt Standardversion gehäuft (gestrichen)	m³	0,360 (0,308)
Muldeninhalt höhenverstellbare Version gehäuft (gestrichen)	m³	0,360 (0,308)
Schaufelinhalt gehäuft (gestrichen)	m³	0,065

MOTOR

Modell	KUBOTA Z-482	
Treibstoff	diesel	
Max. Leistung (3600 rpm)	kW - HP	9,6 - 13,0
Max. Drehmoment (2500 U/min)	Nm	29,4
Hubraum	cc	479
Anzahl Zylinder	n°	2
Kühlung	wassel	
Starten	Elektrisch	
Verbrauch	lt/h	2,3
Batterie	V (A)	12 (12,5)
Lichtmaschine	V (Ah)	12 (55)

HYDRAULIKANLAGE

Pumpentyp	n°1 Zahnradpumpe + n° 2 Verstellpumpen	
Kompletter Ölfluss	l/min	28
Ölfluss der Bedienelemente	l/min	7
Max. Betriebsdruck Fahren	bar	

ANTRIEB

Type	Hydrostatisch	
Fahrgeschwindigkeit	km/h	1 ^a : 0 ÷ 4,2
Antriebskraft max	daN	1.000
Kettenbreite	mm	180

LEISTUNGSMERKMALE

Bodendruck Standardversion ohne Bedienpersonal bei leerer Mulde (bei voller Mulde)	kg/cm²	0,24 (0,53)
Bodendruck höhenverstellbare Version ohne Bedienpersonal bei leerer Mulde (bei voller Mulde)	kg/cm²	0,25 (0,53)
Max. überwindbare Steigung (bei voller Mulde)		30% - 15°

ABMESSUNGEN

Raupenbreite	mm	830
Gesamthöhe	mm	1.272
Anzahl Rollen (pro Seite)	n°	3

FÜLLMENGEN

Kraftstofftankfüllmenge	lt	10,0
Öltankfüllmenge	lt	20,0
Fassungsvermögen Hydrauliksystem	lt	25,0
Fassungsvermögen Kühlsystem	lt	3
Motoröl	lt	2,5

STEUERUNG

Fahrtrieb	2 Steuerhebel
Kippvorrichtung der Dumpermulde	1 Steuerhebel
Höhenverstellung Dumpermulde (optional)	1 Steuerhebel

OPTIONALE AUSSTATTUNG

Höhenverstellbare Dumpermulde und Selbstladeschaufel
Umsteuerbarer Betonmischer mit Selbstladeschaufel
Hydraulische Vorrichtung Einzeleffekt (20 lt/min bei 140 bar)

ED 13.8 N

Standard

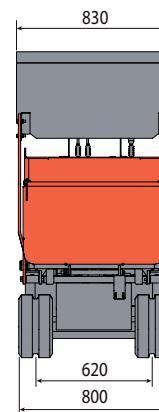

Optional: Höhenverstellbare Dumpermulde

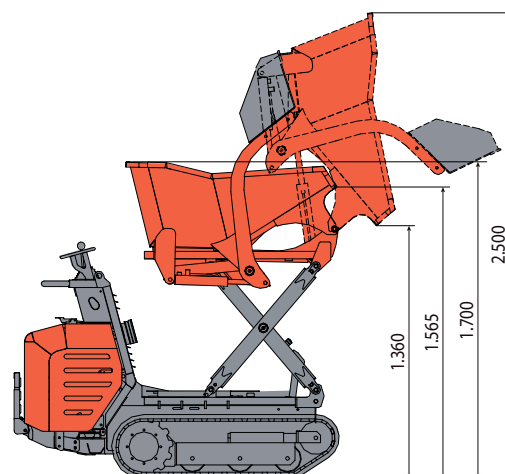
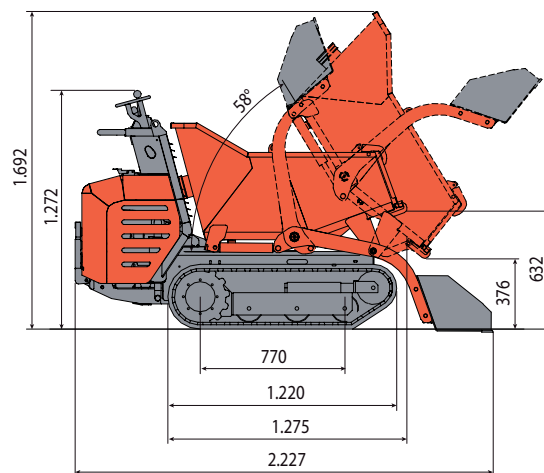

EUROCOMACH®

MADE IN ITALY



Sampierana S.p.a.

47021 S. Piero in Bagno (FO)

via Leonardo da Vinci, 40

Tel +39 0543.904211

Fax +39 0543.918520

www.eurocomach.com