

HUTTER BERGMANN 301E

Technische Daten

Highlights

- Hohes Fassungsvermögen
- Robuste Konstruktion
- Leichte Lenkung
- Kippt ohne manuellen Kraftaufwand
- Nimmt mühelos kleine Hürden
- Lässt sich einfach aufladen
- Kleiner Wenderadius
- Sonderausstattungen: Pritsche, Steckungen, Rangierkupplung

Motor/Leistung	DC Motor 2x 750 W/24 v
Kraftstoff	2x 12 V AGM Batterien
Batterielaufzeit (kombi.)	8 Stunden
Batterieladezeit	Smart Overnight (ca. 8 Stunden)
Arbeitsbreite	850 mm
Nutzlast	500 kg
Fassungsvermögen	0.35 m ³
Gewicht leer	240 kg
Max. Gefälle	25°
Antrieb/Steuerung	24 V-Transaxial-Getriebe
Bremssystem	Elektrisch mit Totmannschalter
Reifen	Traktionsreifen (optional Rasenreifen)
Geschwindigkeit vorwärts	0 – 5.6 km/h
Geschwindigkeit rückwärts	0 – 2.4 km/h
Schallpegel	< 76 dB (A)
Vibrationen Hände/Arme	2.5 m/s ²

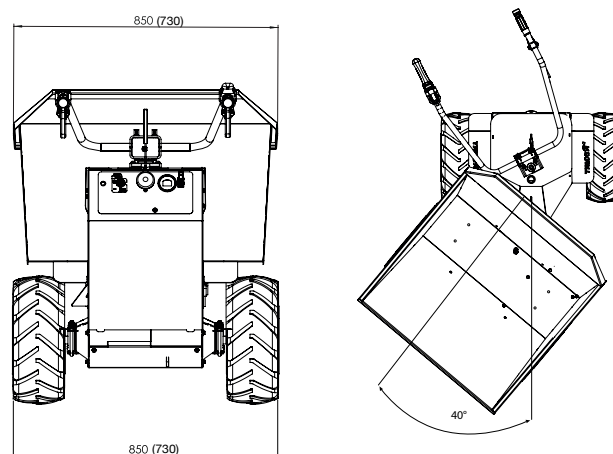
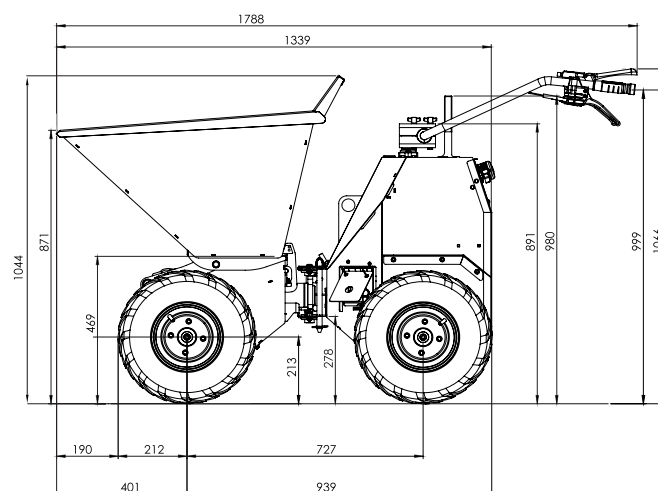

Alle Angaben in mm

HUTTER BAUMASCHINEN AG

9450 Altstätten SG
6034 Inwil LU
3380 Wangen a. Aare
1607 Palézieux

Transportstrasse 6
Industriestrasse 52
Stadthof 6
Rte de Granges 11

Tel. 071 757 86 70
Tel. 041 449 51 51
Tel. 032 636 03 60
Tel. 021 781 34 20

CHE-105.874.797 MWST
IBAN CH69 0483 5061 9850 8100 0
www.hutter-baumaschinen.ch
hutterag@hutter-baumaschinen.ch

13.01.22/DG