

**Motore GX160 benzina**  
**Potenza massima 4,0 kW - 5,5 HP**  
**Peso operativo (senza operatore) 350 kg**  
**Carico operativo 400 kg**  
**Larghezza massima 660 mm**

# EB 05.4

**Soluzioni concrete. Sempre**



## CARATTERISTICHE TECNICHE

Peso operativo senza operatore	kg	350
Carico operativo	kg	400
Capacità di carico cassone colmo (raso)	m <sup>3</sup>	0,310 (0,270)
<b>MOTORE</b>		
Modello	HONDA GX160	
Carburante	benzina	
Potenza max (3600 rpm)	kW - HP	4,0 - 5,5
Coppia max (2500 rpm)	Nm	10,8
Cilindrata	cc	163
Numero di cilindri	n°	1
Raffreddamento	aria	
Avviamento	a strappo	
Consumo	lt/h	1,1
<b>IMPIANTO IDRAULICO</b>		
Tipologia pompe	n°3 ad ingranaggi	
Portata pompe	l/min	25
Portata ai servizi	l/min	14
Pressione max taratura impianto	bar	190
<b>TRASMISSIONE</b>		
Tipo	idrostatica	
Velocità di traslazione	km/h	1°: 0÷1,8 2°: 0÷3,9
Forza di trazione max	daN	760
Larghezza cingoli	mm	180
<b>PRESTAZIONI</b>		
Pressione al suolo senza operatore a vuoto (a carico)	kg/cm <sup>2</sup>	0,13 (0,28)
Pendenza superabile a carico	50% - 25°	
<b>DIMENSIONI</b>		
Larghezza massima	mm	660
Altezza totale	mm	1.180
Numero rulli (per ciascun lato)	n°	3
<b>RIFORMIMENTI</b>		
Serbatoio benzina	lt	3,6
Serbatoio olio idraulico	lt	18,0
Capacità sistema idraulico	lt	20,0
Olio motore	lt	0,6
<b>COMANDI</b>		
Movimenti dei cingoli	2 leve	
Ribaltamento cassone	1 leva	
<b>ALLESTIMENTI OPTIONAL</b>		
Pedana porta operatore		

# EB 05.4

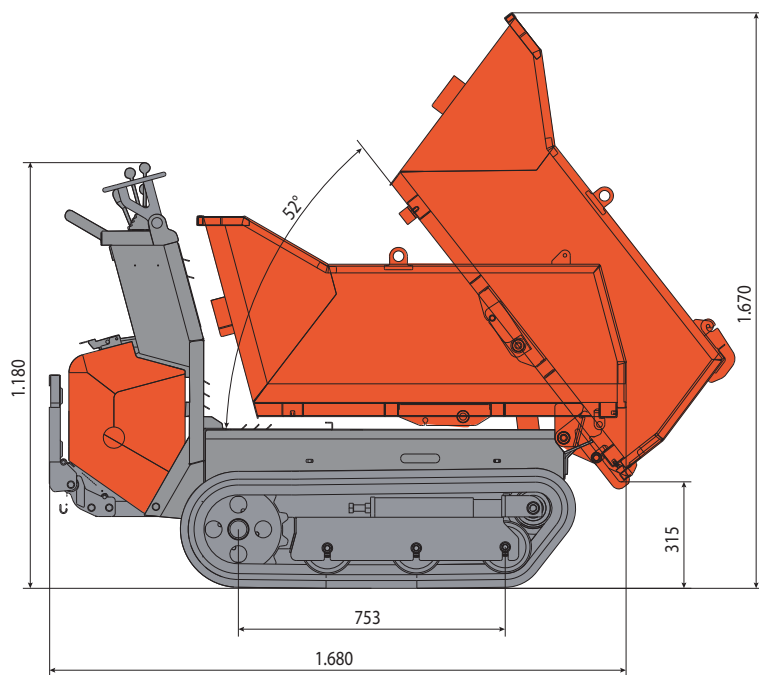
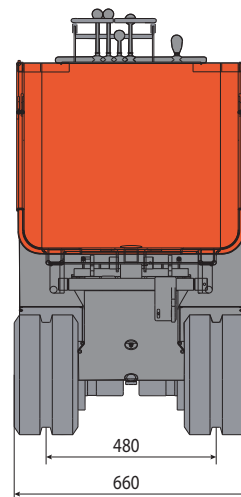

**EUROCOMACH®**

MADE IN ITALY

**Sampierana S.p.a.**

47021 S. Piero in Bagno (FC)

via Leonardo da Vinci, 40

Tel +39 0543.904211

Fax +39 0543.918520

www.eurocomach.com

